

TinhanYobo 天弘优博

TH22pro 电子手绘屏

使用说明书

山东天弘优博电子科技有限公司

目 录

第一章 产品介绍	3
2) 产品及其附件	3
3) 产品示意图	3
4) 感应区域	4
5) 配线	4
6) 系统需求	5
第二章 配件说明	6
1) 压感笔	6
2) 笔芯更换	7
3) 笔尖双击	8
4) 压感笔放置	8
第三章 电子手绘屏的连接方式	9
1) 接口示意图	9
2) 连接方式	9
第四章 驱动程序安装	11
1) 安装前注意事项	11
2) Windows 系统下驱动安装方式	11
3) Mac 系统下驱动安装方式	12
第五章 电子手绘屏功能设定	13
2) Mac 系统下设定指南	25
.....	30

⑤ 校准页面.....	30
.....	31
关于电子手绘屏驱动版本信息。.....	31
图 5-2-7. 版本信息.....	31
第六章 驱动程序卸载.....	32
1) Windows 系统.....	32
2) Mac 系统.....	32
第七章 屏幕调整.....	34
1) 菜单按键.....	34
2) 菜单描述.....	35
第八章 产品规格.....	36
第九章 常见问题.....	37
第十章 售后服务.....	38

第一章 产品介绍

1) 关于产品

感谢您选购天弘优博绘图系列产品。本产品不仅可实现无纸化数字绘画，更引入了先进的电磁感应技术，从而带给您更便捷的创作、绘画体验。使用者可将其与电脑连接，直接以压感笔于手绘屏上进行输入及绘图操作，可应用于多媒体绘画教学及相关领域。

2) 产品及其附件

使用此产品前，请确认下列所列附件均置于包装箱内。

- ① TH22pro 电磁电子手绘屏；
- ② 附件盒内含：

• HDMI 连接线	• VGA 连接线
• 电源适配器	• USB 连接线
• 电源线	• 笔充电线
• 快速应用指南	• 压感笔
• 保修卡	• 笔座(内含备用笔芯与取笔器)

如果上述附件欠缺或损坏请与您的购买点联系，如无法解决问题，请联系天弘优博售后服务中心。

3) 产品示意图



图 1-3-1.产品正面示意图



图 1-3-2.产品背面示意图

4) 感应区域

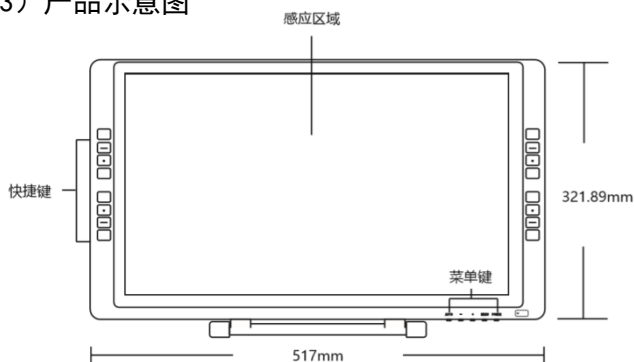

图 1-4.感应区域

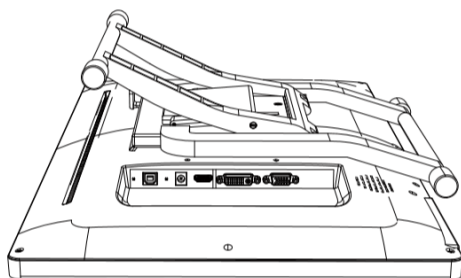
5) 配线

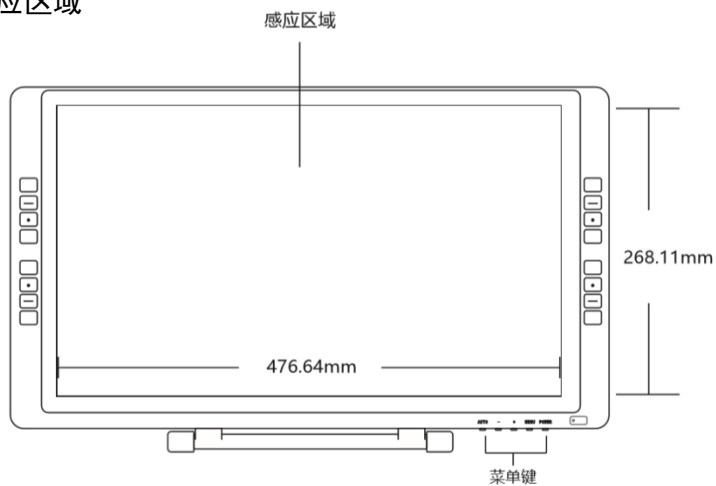

图 1-5.配线

6) 系统需求

- ① 操作系统：PC：Windows XP/vista/7/8/10 (32/64bit) ；
Mac：Mac OS X 10.8 或以上版本；
- ② 处理器：Pentium 233MHz 以上；
- ③ 内存：64MB 以上；
- ④ 硬盘空间：128MB 以上可用空间；
- ⑤ 接口：USB、HDMI、VGA、DVI 接口。

第二章 配件说明

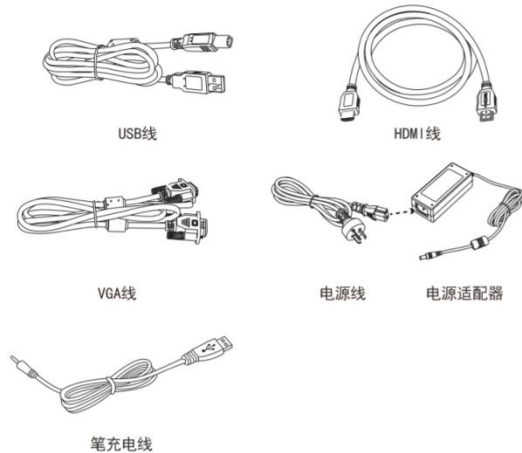
1) 压感笔



图 2-1.压感笔及笔座结构示意图

注:

①第一笔键、第二笔键由用户自行设置按键功能，具体请参照本说明第五章第 1 节 第 3 小节笔按键设置的说明。

② 请勿以任何形式拆装压感笔。

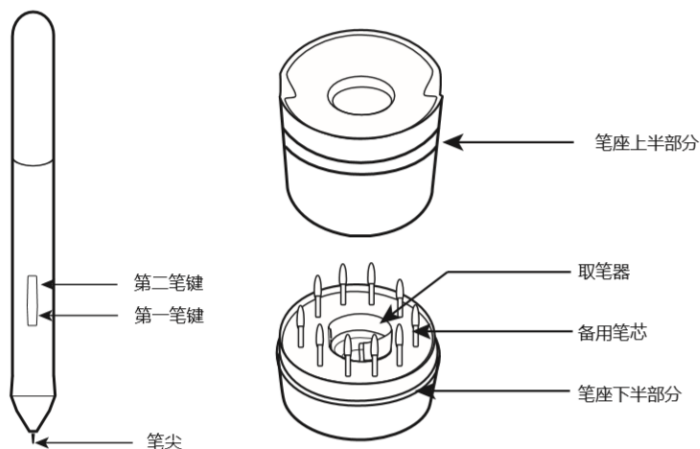
③ 此压感笔为有源压感笔，建议使用前先为其充电 2 小时。

2) 笔芯更换

- ① 利用笔座底部小孔，将笔芯从笔身取出；



图 2-2-1.取出需要更换的笔芯

- ② 将笔座底部朝上，逆时针旋转 75°，打开笔座；

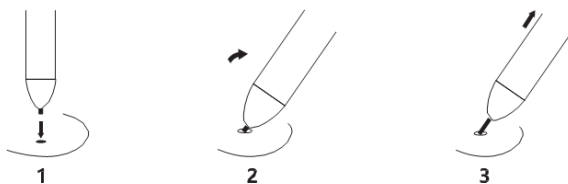

图 2-2-2.旋转笔座

- ③ 内置笔芯，用手取出笔芯；

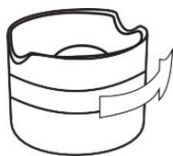

图 2-2-3.取出笔芯

- ④ 将笔芯置入笔头，替换上新笔芯。

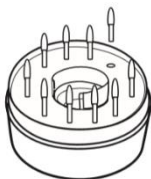

图 2-2-4.替换上笔芯

3) 笔尖双击

用压感笔双击电子手绘屏感应区域，笔尖相当于鼠标左键的双击功能，第一次触碰笔尖后以最短的时间再执行一次笔尖触碰。

4) 压感笔放置



图 2-4.压感笔正确放置方法

第三章 电子手绘屏的连接方式

1) 接口示意图

- ① USB接口
- ② 电源接口
- ③ HDMI接口
- ④ DVI接口
- ⑤ VGA接口

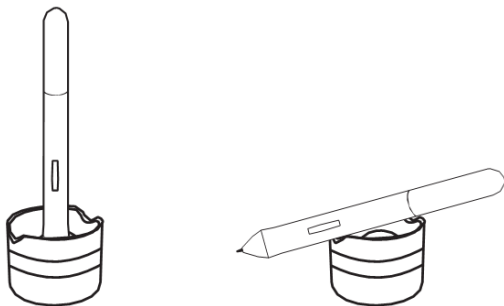

图 3-1.接口示意图

2) 连接方式

- ① 将 USB 连接线分别插入电子手绘屏和电脑对应的 USB 接口；

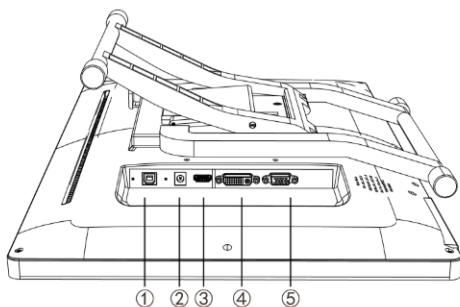

图 3-2-1.USB 线连接

- ② 查看您的电脑是否有 HDMI 或 VGA 接口，如果都有，首选 HDMI 线连接到 TH22pro 手绘屏与电脑。

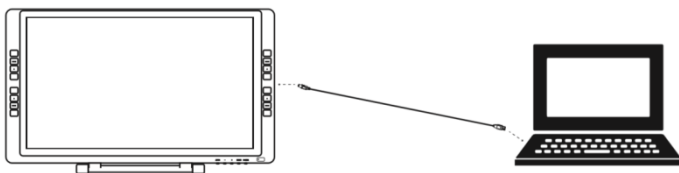

图 3-2-2.HDMI 线连接

如果只有 VGA 接口，则选择 VGA 线连接到 TH22pro 电子手绘屏与电脑；



图 3-2-3.VGA 线连接

③ 将电源线的一端插入 TH22pro 电子手绘屏电源接口，另一端连接电源适配器，接到电源插座，为电子手绘屏供电；

以上端口全部连接，并确保无松动迹象后，打开 TH22pro 电子手绘屏右侧电源开关。TH22pro 电子手绘屏屏幕亮起并同步显示电脑屏幕画面或扩展画面，则说明您已正确连接电子手绘屏，可前往驱动安装步骤。

注：

若使用安装有独立显卡的台式机，请将 HDMI 插头连接到独立显卡上使用。

第四章 驱动程序安装

1) 安装前注意事项

- ① 若您的电脑已安装过其它电子绘画板或电子手绘屏驱动，请务必先将其卸载干净并重新开机；
- ② 安装前请务必将防火墙、防毒软件及相关应用程序关闭；
- ③ 请将电子绘画板正确连接到电脑；
- ④ 确认您的电脑有光驱可放置驱动光盘。若没有，可到天弘优博官方网站

(tianhongyoubo.com) 下载 最新版的驱动程序。驱动程序下载完成后，务必将驱动解压后再进行安装。

2) Windows 系统下驱动安装方式

① 在天弘优博官网下载完整驱动压缩包。将其解压到电脑，打开文件夹并双击“Setup.exe”的文件，依其步骤安装，直到完成，然后重新启动电脑。

② 重启电脑后，若电脑右下角任务列可以看到电子手绘屏驱动小图标 ()，即表示驱动安装成功。

③ 成功安装驱动后，可双击电子手绘屏小图标，打开设置页面，在驱动面板的范围内按压笔尖，施加的力道如果相对地显示在【当前压力】的压力计上，则表示此时的电子手绘屏压感功能正常。

- ④ 当笔压测试正常，即可打开绘画软件开始绘图。



图 4-2-4.windows 驱动界面

3) Mac 系统下驱动安装方式

① 用户可到天弘优博官网 (tianhongyoubo.com) 下载完整驱动压缩包, 将其解压到电脑, 打开文件夹, 找到后缀 “.pkg” 的文件运行, 依其提示步骤进行安装, 直至完成并重新启动电脑。

② 重启电脑后, 打开【Finder】→【应用程序】→【PenTablet】→【PenTabletSetting】, 即打开驱动设置界面, 在【PressTest/笔压测试区】进行画线, 测试笔压是否正常。

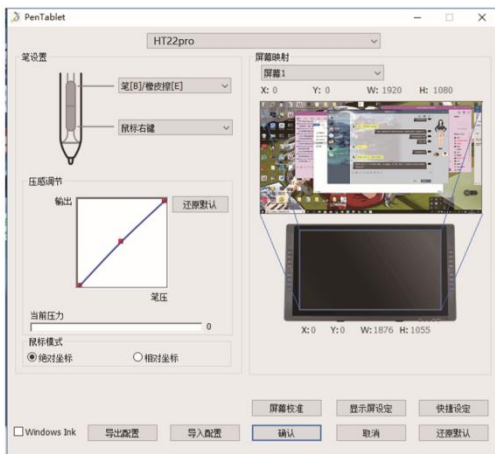
③ 当笔压测试正常, 即可打开绘画软件开始绘图。





图 4-3-3.mac 驱动界面

第五章 电子手绘屏功能设定

1) Windows 系统下设定指南

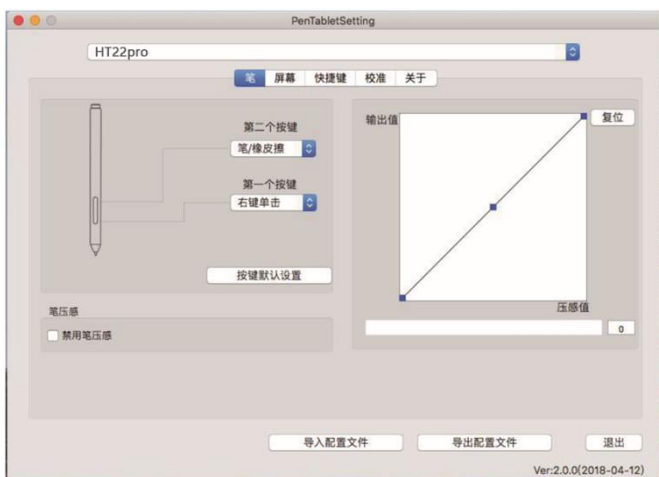
设置数位屏功能或诊断数位屏是否出现问题的第一步：打开数位屏控制面板。

① 开启数位屏控制面板

以压感笔轻点电脑系统任务栏右下角的数位屏小图标 ()。

② 控制面板概览

数位屏控制面板分为 9 个区域设定，分别是：笔设置、屏幕映射、压感调节、鼠标模式、屏幕校准、显示屏设定、快捷设定、还原默认、导入导出配置。



图 5-1-2.控制面板概览

- I. 笔设置：在此选框中，可设置压感笔的各项基本功能以及笔按键的自定义功能设置。
- II. 屏幕映射：电子手绘屏到屏幕的映射。默认情况下，整个电子手绘屏活动区域都被映射到整个显示器；如果使用多个显示器，则可选择映射一个或多个显示器。
- III. 压感调节：在驱动面板的范围内按压笔尖，施加的力道如果相对地显示在【当前压力】的压力计上，则表示此时的电子手绘屏压感功能正常。
- IV. 鼠标模式：更改压感笔的工作模式，只有少数使用环境可能用到，若无特殊需求，请使用默认的绝对坐标模式。
- V. 屏幕校准：点击此选项可进入调节电子手绘屏的屏幕校准界面。
- VI. 显示屏设定：点击此选项可进入调节电子手绘屏的色温、亮度等显示参数界面。
- VII. 快捷设定：点击此选项可进入调节电子手绘屏快捷键自定义设置。
- VIII. 还原默认：点击此选项可还原电子手绘屏功能默认设置。
- IX. 导入导出配置：用于导出设置好的配置文件，在其他电脑中导入，无需重新设置。

③ 笔设置

笔设置可以设置压感笔的按键功能。压感笔的按键功能与鼠标按键功能相类似，可完全取代鼠标的各项操作功能。

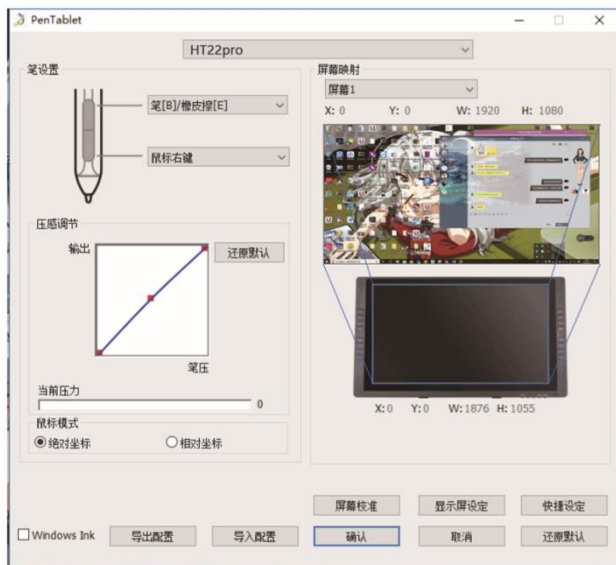

图 5-1-3-1.第一笔键自定义设置



图 5-1-3-2.第二笔键自定义设置

I. 第一笔键和第二笔键均可根据个人使用习惯对笔按键功能进行设置。选择下拉框内对应的功能，便可对该笔键功能做出相应调整。设定好后，按压该笔按键，即可执行相应的指令。

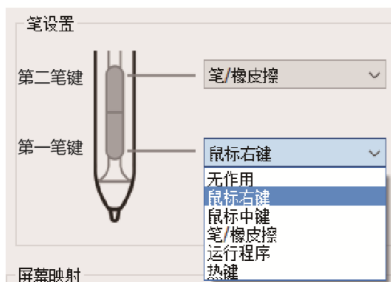
II. 笔尖对应于鼠标的功能：当笔尖点击电子手绘屏时，默认为鼠标左键单击的功能。

III. 笔/橡皮擦功能的使用

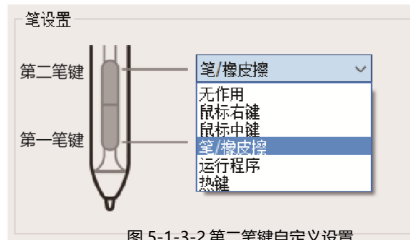
当笔按键设置为“笔/橡皮擦”功能时，可使用该笔按键对其操作进行笔/橡皮擦模式的切换。笔在感应区域内，按一次笔按键，可将电子手绘屏由当前使用状态切换为橡皮擦功能，再按一次将由橡皮擦功能切换回之前的使用工具。

④ 屏幕映射

屏幕映射可以设置电子手绘屏控制的映射区域大小。



图 5-1-4. 屏幕映射设置

I. 默认情况下，整个电子手绘屏感应区域都被完整的映射到整个显示器。如果使用多个显示器，则可选择映射一个或多个显示器。

II. 在使用多个显示器并且处在扩展模式时，选择“所有屏幕”选项，则电子手绘屏的映射将扩展至所有显示器。如图：

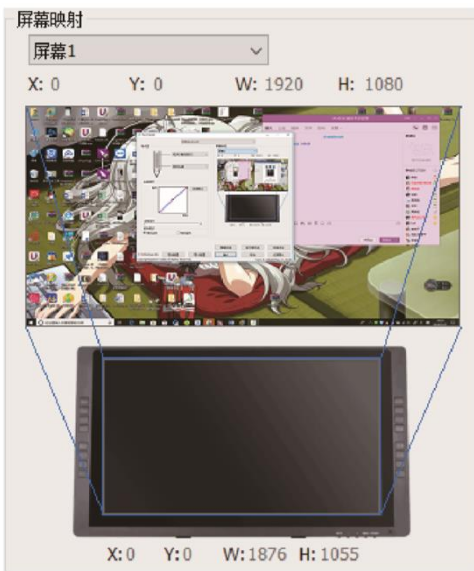

图 5-1-4-2.全屏映射

Ⅲ. 当屏幕映射切换为“屏幕 1”选项时，则电子手绘屏的映射将只对应屏幕 1。如图：

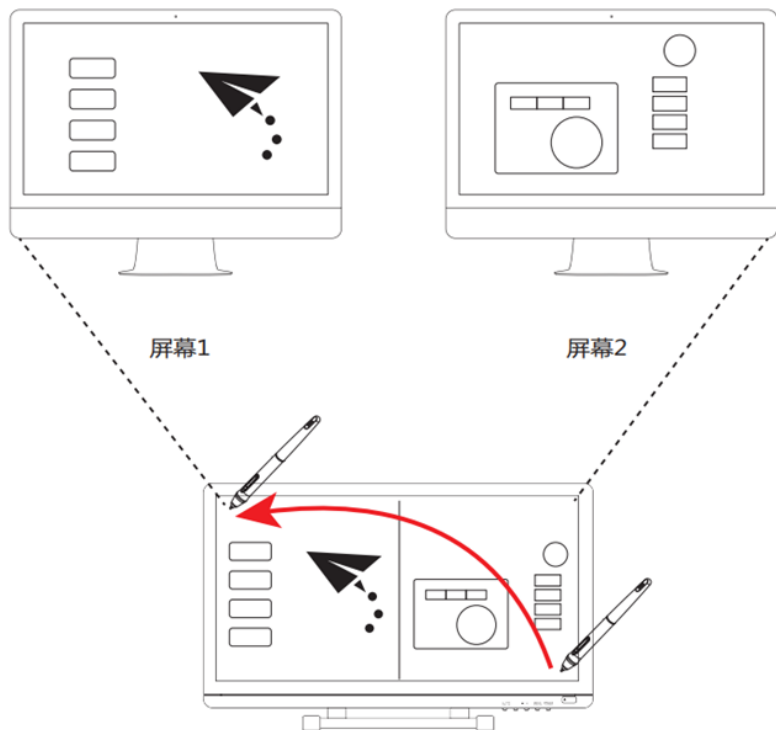

图 5-1-4-3.屏幕 1 映射

IV. 当屏幕映射切换为“屏幕 2”时，则电子手绘屏的映射将只对应屏幕 2。如图：

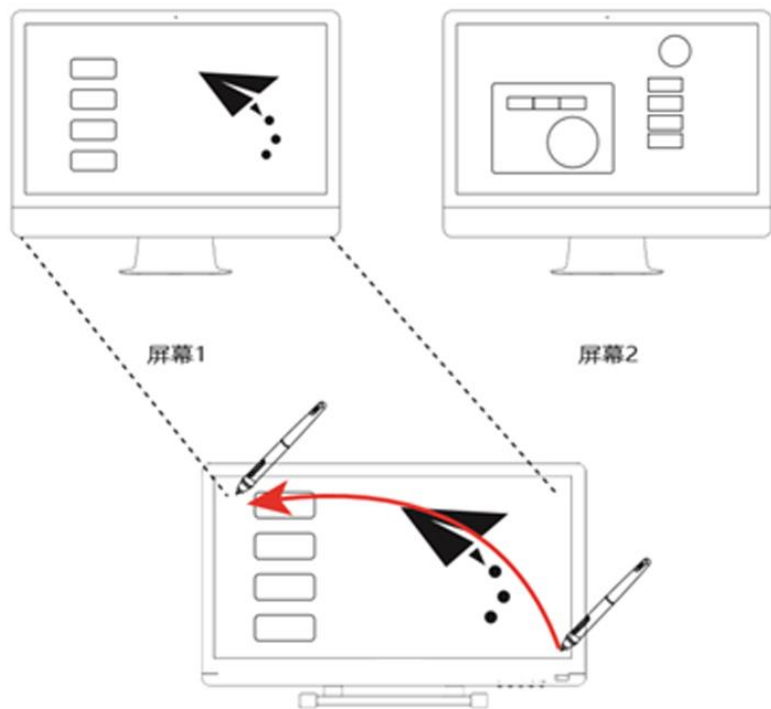

图 5-1-4-4.屏幕 2 映射

⑤ 压感调节

在驱动面板的范围内按压笔尖，施加的力道如果相对地显示在当前压力的压力计上，则表示此时的电子手绘屏压感功能正常。

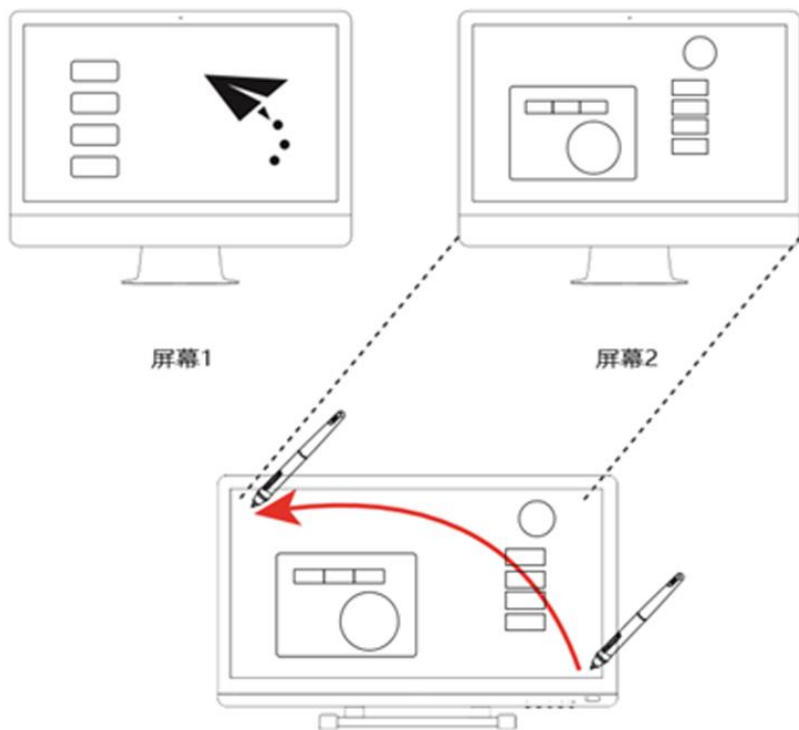

图 5-1-5.压力测试

⑥ 模式选择

I 【Windows Ink】：勾选此项，可以使电子手绘屏支持 Windows Vista/7/8/10 等系统自带 Tablet PC 墨迹书写功能。

II 鼠标模式：当前选项可设置使用【绝对坐标】与【相对坐标】模式。

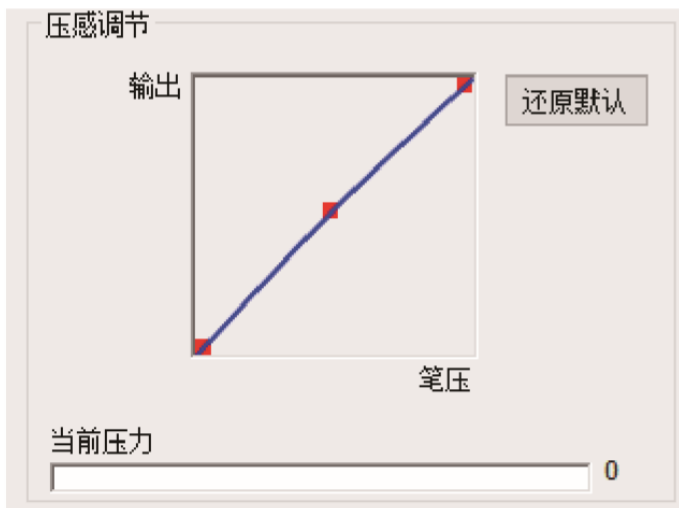

图 5-1-6-1.鼠标模式

【绝对坐标】与【相对坐标】：是定位屏幕光标的不同方法。选择【相对坐标】，可以通过将笔悬空划动来移动屏幕光标，与使用鼠标的功能类似。选择【绝对坐标】，屏幕光标将严格按照笔与电子手绘屏的对应位置进行定位。默认情况下，电子手绘屏使用绝对坐标。

⑦ 屏幕校准

此选项可用于调节电子手绘屏压感笔的偏移选项。

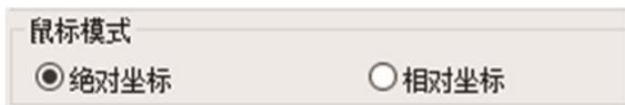
进入“屏幕校准”页面，按照正常情况下个人习惯的握笔姿势用压感笔依次点击校准页面的红点，即可进行校准。



图 5-1-7 屏幕校准

⑧ 显示屏设定

显示屏设定用于调节屏幕的旋转方向，色温等参数需要在显示器的菜单 MENU 中调节。

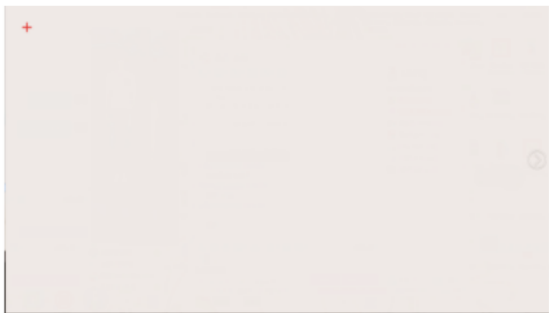

图 5-1-8.显示屏设定

Rotate: 调节屏幕旋转方向，默认为不旋转 0°。其余选项请按屏幕的 menu 菜单进行设置。

⑨ 快捷设定

点击“快捷设定”选项，进入硬快捷键设定界面。

硬快捷键：指数位屏上的物理按键。

当用户按下数位屏旁边的硬快捷键时，将执行该快捷键所定义的功能，屏幕下方将出现文字提示。



图 5-1-9.快捷键设定界面

I、默认功能基本按照绘图软件常用功能设置，再加上其他特色功能。

特色功能说明：

一键切屏：在多屏模式下，切换笔控制屏幕。

精细模式：用整个屏幕的工作区域，映射到需要精细绘画的区域，进行精细绘画。

显示驱动控制面板：快速调出驱动设置面板。

II、硬快捷键自定义设置

用户可以根据自身需要选择启动程序或者使用键盘组合命令。

快捷键设置方法如下：

a.快捷键设置下拉框，点击“运行程序”。



图 5-1-9-2-1.运行程序

b.在弹出的界面中打开程序位置，选择需要快捷启动的程序。

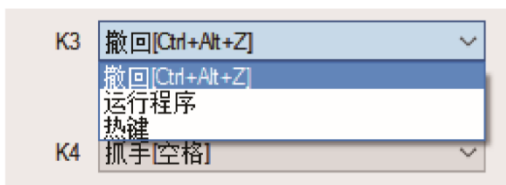

图 5-1-9-2-2.程序选择

c.或者在快捷键下拉选框点击“热键”，在弹出界面按照您想要的功能选择模拟鼠标、键盘及其他快捷功能。

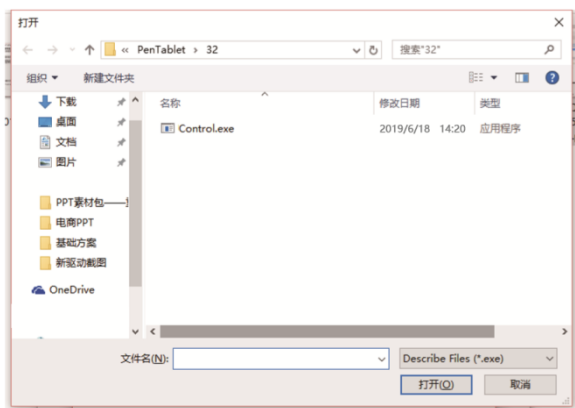

图 5-1-9-2-3.自定义热键

d.若选择模拟键盘快捷键功能，选择键盘前面的圆点，然后直接按键盘对应的按键或者组合键进行设置即可。



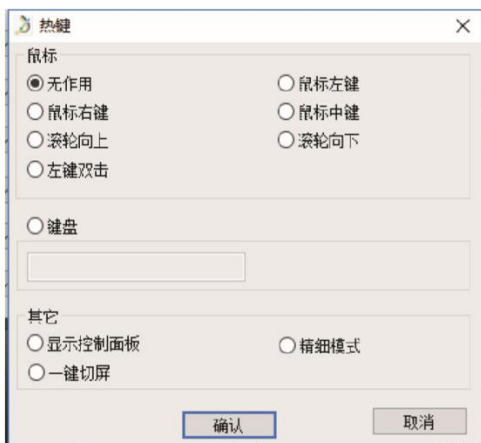

图 5-1-9-2-4.键盘快捷键功能设置

⑩ 软件更新

在联网的情况下，当服务器有更新时，【控制面板】界面底部会出现“检测到新版本”的更新提示。点击蓝色箭头 进入更新界面，根据提示进行下载安装包进行安装直至更新完毕。

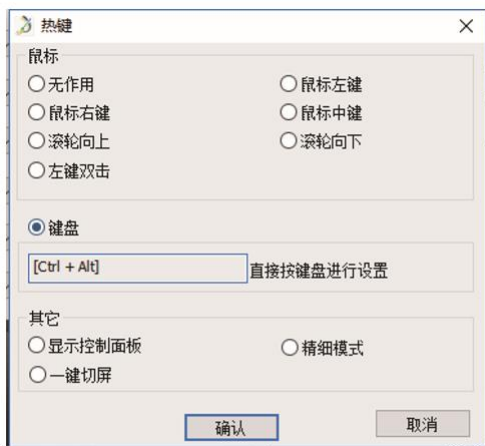
2) Mac 系统下设定指南

① 开启电子手绘屏控制面板

打开 Mac 系统下的 Finder 程序，进入【应用程序】->【PenTablet】打开【PenTabletSetting】程序。



图 5-2-1. 打开驱动程序

② 设定选项

【PenTabletSetting】界面分为 5 个功能分类，包括：

笔功能

屏幕设定

快捷键设定

校准页

关于版本信息



图 5-2-2 .PenTabletSetting 界面

③ 笔功能



图 5-2-3.笔功能界面

I. 第一笔键和第二笔键均可根据个人使用习惯对笔按键功能进行设置。选择下拉框内对应的功能，便可对该笔键功能做出相应调整。设定好后，按压该笔按键，即可执行相应的指令。

II. 笔尖对应于鼠标的功能：当笔尖点击数位屏时，默认为鼠标左键单击的功能。

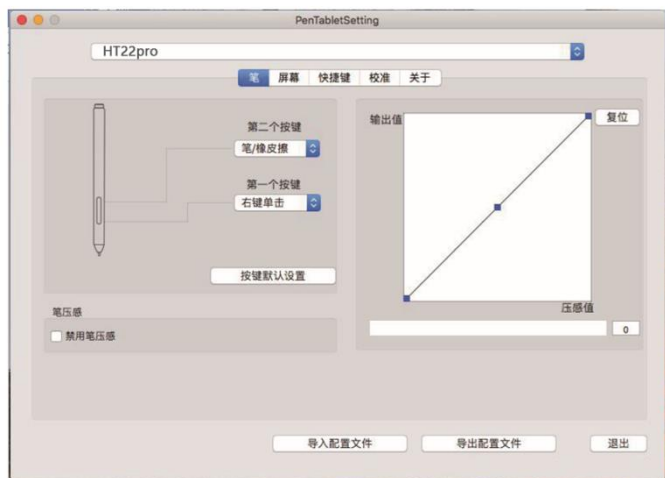

图 5-2-3-2.笔键自定义设置

III. 笔/橡皮擦功能的使用

当笔按键设置为“笔/橡皮擦”功能时，可使用该笔按键对其操作进行笔/橡皮擦模式的切换。笔在感应区域内，按一次笔按键，可将数位屏由当前使用状态切换为橡皮擦功能，再按一次将由橡皮擦功能切换回之前的使用工具。

④ 屏幕设置

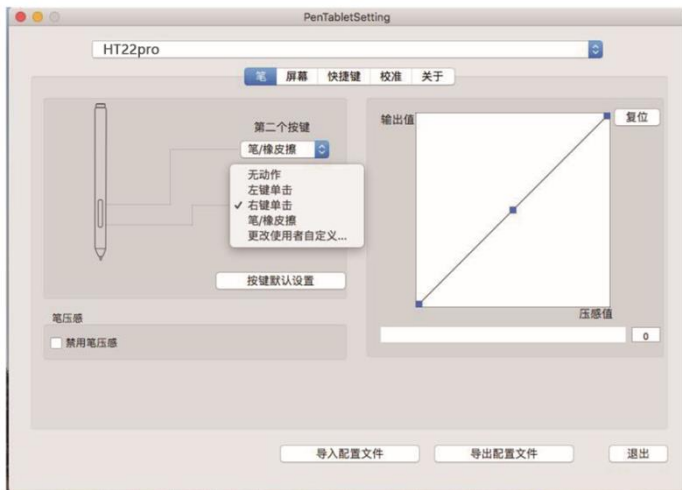
在此设置页面下，可设置数位屏的活动区域。在使用多屏幕情况下可以设置控制对应屏幕。

a. 单屏幕模式

在右边坐标框中输入屏幕相应坐标，即可将数位屏可活动区域控制在坐标内。



图 5-2-4-1.单屏幕模式

b.双屏模式（更多屏幕也是如下设置）

双屏模式下，可点击屏幕处下拉框，选择需要控制的对应屏幕。



图 5-2-4-2.双屏模式

⑤ 快捷键设置

在此设置页面下，可设置电子手绘屏的硬快捷键功能。



图 5-2-5.硬快捷键设置

按键默认功能均为绘图软件常用的快捷键，也可以自定义自己需要的热键。

自定义设置方法：

- a. 选择按键下拉框，选择需要设置的按键。



图 5-2-5-1.快捷按键下拉框

b. 按键右边的下拉框点开，选择更改使用者自定义。



图 5-2-5-2. 快捷键功能设置

c. 在弹出的设置界面中根据需要可设置打开应用程序、自定义热键、打开网页以及实现鼠标功能。



图 5-2-5-3. 更改使用者自定义

⑤ 校准页面



图 5-2-6.校准页面

在此设置页面下，可提供数位屏校准及旋转屏幕功能。显示器可以选择旋转 0、90、180、270 度，默认为 0 度不旋转，选择旋转角度后，笔坐标也会对应旋转。

⑦ 版本信息

关于电子手绘屏驱动版本信息。



图 5-2-7. 版本信息

第六章 驱动程序卸载

1) Windows 系统

卸载方式有以下 3 种:

- ① 打开【开始菜单】→【程序】→【Pentablet】→【Uninstall PenTablet】，按照卸载提示，直到卸载程序结束。
- ② 打开【控制面板】→【程序与功能】→【添加或删除程序】找到“Pen Tablet”选择【更改/卸载】，按照卸载提示，直到程序卸载结束。
- ③ 双击安装程序，此时进入卸载模式，等待程序卸载直到卸载程序结束。

注:

驱动程序卸载成功后，如需要重新安装，请重新启动计算机以确保驱动完全卸载。

2) Mac 系统

Mac 系统下驱动卸载方式:

打开【Finder】【应用程序】【PenTablet】【UninstallPenTablet】,按照卸载提示，直到程序卸载结束。



图 6-2-1.卸载程序

注:

驱动程序卸载成功后，如需要重新安装，请重新启动计算机以确保驱动完全卸载。

第七章 屏幕调整

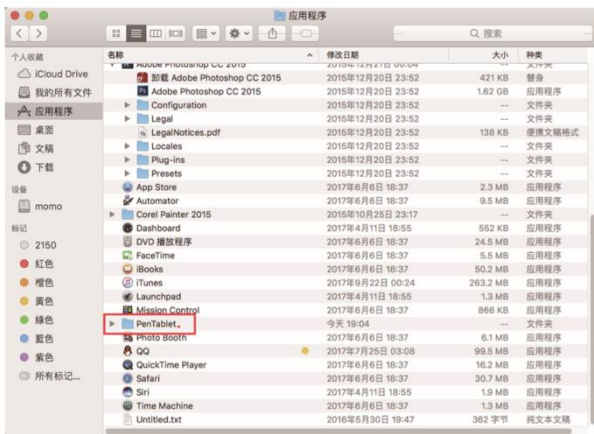
1) 菜单按键

电子手绘屏正面控制按键及其功能。



图 7-1.正面控制按键

① POWER

作用一：开启/关闭数位屏电源；

② MENU

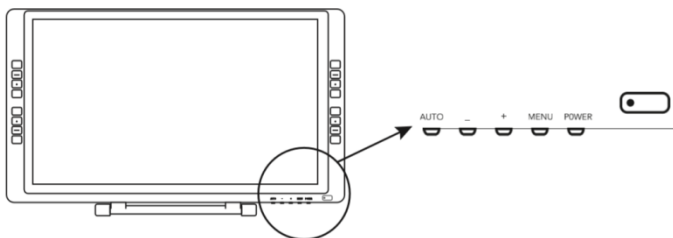
作用一：弹出屏幕调整菜单；

作用二：作为各项设定的确认键；

③ “+” 作用一：增加亮度；

作用二：向右切换屏幕菜单面板各个选项及各项参数；

④ “-”

作用一：降低亮度；

作用二：向左切换屏幕菜单面板各个选项及各项参数；

⑤ AUTO 作用一：关闭屏幕调整菜单；

⑥ “LED 指示灯”

- 当指示灯呈现绿色时，说明数位屏处于电源开启状态；
- 当指示灯呈现红色时，说明数位屏当前无信号输入；
- 当指示灯不亮时，说明数位屏处于电源关闭状态。

2) 菜单描述

用户可通过点击电子手绘屏“MENU”按键调出电子手绘屏“菜单描述”页面。

Picture (图像)
【Brightness (亮度)】：可操作左/右键来改变画面亮度，确定后按“menu”键保存。
【Contrast (对比度)】：可操作左/右键来改变画面对比度，确定后按“menu”键保存。
【Gamma (Gamma值)】：可操作左/右键来打开或者关闭，确定后按“menu”键保存。
Color (颜色)
【Color Temperature (色温)】：用于调节屏幕显示的冷暖程度，如想自行设置色温，可选择“User”后调节RGB数值，可操作左/右键来调节数值，确定后按“menu”键保存。
【Red (红)】：色温调节中红色调的百分比，可操作左/右键来调节数值，确定后按“menu”键保存。
【Green (绿)】：色温调节中绿色调的百分比，可操作左/右键来调节数值，确定后按“menu”键保存。
【Blue (蓝)】：色温调节中蓝色调的百分比，可操作左/右键来调节数值，确定后按“menu”键保存。
OSD: 屏幕菜单调节方式
【Horizontal (菜单水平位置)】：可操作左/右键来调节菜单在显示器中的水平位置，确定后按“menu”键保存。
【Vertical (菜单垂直位置)】：可操作左/右键来调节菜单在显示器中的垂直位置，确定后按“menu”键保存。
【Transparency (透明度)】：可操作左/右键来调节菜单界面的透明度，确定后按“menu”键保存。
【OSD Time Out (显示时间)】：可操作左/右键来设置菜单显示多少秒后会自动关闭。
Setup: 菜单设置
【Language (语言)】：进入语言模式，可操作左/右键来切换不同语言种类。
【Input (输入信号)】：进入可选择数位屏接收信号，默认自动切换到所连接的视频线所属的信号源。
【DCR (动态对比度)】：进入可调节屏幕的白色亮度与黑色亮度的对比值。
【Display Size (显示比例)】：进入可调整屏幕显示的比例，默认全屏显示。
【Reset (复位)】：该按键可重置系统菜单数据，按menu键确认。

第八章 产品规格

外观尺寸	517 mm× 322 mm× 30 mm (不含脚架)
感应尺寸	476.64 mm× 268.11 mm
显示尺寸	21.5 英寸; IPS 全视角显示屏
分辨率	1920 x 1080
颜色数值	16.7M
压感级别	8192 级
快捷按键	8 KEY x 2
颜色数值	16.7M
读取速度	220 点/秒
读取分辨率	2540LPI
感应高度	10mm
精度	±0.5mm
接口类型	VGA/DVI/HDMI/USB
兼容系统	Windows10/8/7/Vista/XP(32/64bit), MAC OS X10.4 或以上版本

注:

- 此电子手绘屏不适用于: 航空器、潜艇、核子反应控制系统或维持生命系统;
- 为了保证最佳信号传输, 请为压感笔充足电量;
- 规格改动不另通知。

第九章 常见问题

问题 1：如何更新最新版的驱动？

回答：您可以到天弘优博官方网站（tianhongyoubo.com）下载最新驱动程序。

问题 2：怎样说明驱动装好了？

回答：驱动正确安装以后，插入电子手绘屏，电脑任务栏会出现驱动小图标（），压感笔在电子手绘屏上使用时能正常控制光标，在驱动控制面板压力测试中有压感。

问题 3：驱动安装完成后，电子手绘屏小图标未出现在电脑任务栏，怎么办？

回答：此时，可将电子手绘屏的 USB 接口连接到电脑，重启电脑，让驱动程序完成初始化安装。

问题 4：电子手绘屏压感笔不能正常使用，如何判断出现故障是硬件还是软件问题？

回答：当电子手绘屏不能正常使用时，可用以下方法进行测试：

将电子手绘屏转接到另一台电脑上测试，在不安装驱动的情况下，如果电子手绘屏和压感笔可像鼠标一样在其他电脑上使用，说明故障是由驱动程序，操作系统，应用程序等引起的。

问题 5：电子手绘屏如何实现绘画创作？

回答：电子手绘屏作为计算机输入设备的一种，属于硬件，并非绘图软件。若您需要进行绘画创作，需要配合使用相应的绘图软件来实现绘图创作，建议您通过购买或者网络下载等方式获得相关绘图软件。

第十章 售后服务

感谢您购买天弘优博绘图系列产品！天弘优博公司将为您提供以下服务：

1) 保修服务

① 一年保修：自产品出售之日起一年内，如因产品质量问题造成的零部件损坏，天弘优博将提供全保服务。检测为质量问题的损坏，天弘优博提供免费服务；检测为人为损坏，天弘优博收取零部件费用后提供免费维修服务；

② 终身售后服务：凡购买天弘优博所有数位手写、绘图产品均可享受终身免费检查和维修服务，我公司将仅针对损坏的零部件更换计收材料工本费；

③ 为了更好的维护您的权益，请您在收到产品后及时登录天弘优博官网进行产品

注册验证，注册完成后，可将保修期由一年延长至两年。具体注册流程请参考保修&注册指引卡。

天弘优博官网：tianhongyoubo.com

④ 下列情况不属于保修范围：

I. 超出零部件保修的有效期限；

II. 未按“产品说明书”的要求使用而导致的故障或损坏；

III. 无有效保修卡或购物凭证；

IV. 保修卡所填产品型号、序列号与实物不相吻合；

V. 因不可抗力导致的故障或损坏；

VI. 其他非产品设计、技术、制造、质量问题而导致的故障或损坏；

VII. 保修卡填写不完整，无经销商盖章的产品，将按出厂日期进行包修；

以上条款的最终解释权归山东天弘优博电子科技有限公司所有

以上所列，若有变动，将按照天弘优博公司最新发布的保修卡为准。

2) 官网驱动下载

收到产品后，您可通过以下途径获取产品最新驱动及产品说明书：

① 请确认您所购买的产品型号，您可以在产品包装、产品背面铭贴找到产品型号；

② 登陆天弘优博官网 (tianhongyoubo.com) “相关下载”页面，选择符合您的产品系列、型

号、所需文件进行下载；

③ 下载完成之后，将文件压缩包解压到电脑，进行驱动安装即可。

3) 产品售后维修

在产品进入售后维修流程前，请务必保证您的产品已经注册及验证，

① 官方服务热线报修

联系官方售后服务中心，排除产品软件、驱动等故障，远程协助您解决问题，减少无意义的邮寄时间及费用；

如售后技术人员确定产品硬件损坏，建议寄回维修，请按照技术人员指引将产品及配件与填写完整的保修卡一同寄回；

官方服务热线：400-669-2256

4) 维修中心地址

山东省临沂市兰山区解放路 397 号 B 区 25 栋

(寄件前请咨询官方售后服务，按指引邮寄产品，否则造成的产品遗失本公司概不负责)